



SOLUTIONS POUR
ÉQUIPEMENTS NUCLÉAIRES



hellomoov

ELCOM / FABER / H'FACTORY

un mouvement d'avance

SOLUTIONS POUR ÉQUIPEMENTS NUCLÉAIRES

| Le leader français industriel

Depuis plus de 30 ans, **elcom** apporte des solutions innovantes aux industries. Notre approche offre une liberté totale de conception grâce à une gamme unique de profilés aluminium et d'accessoires, de convoyeurs à bande et de transferts à palettes.

| UNE GAMME COMPLÈTE

- ✓ Forte capacité de production
- ✓ Préparation pour livraison en kit
- ✓ Conseils techniques
- ✓ Très grande réactivité
- ✓ Montages d'ensembles complets
- ✓ Bibliothèque de fichiers CAO
- ✓ Stock important, livraison rapide
- ✓ Devis à partir de plans clients ou croquis
- ✓ Prototypage rapide

Basée sur l'utilisation de ses profilés, elcom développe son activité et partage ses compétences dans le domaine nucléaire.

Outre la conception de sas de confinement modulaires déjà présents sur les différentes INB (Installations Nucléaires de Base), notre gamme s'enrichit de nouvelles fabrications telles que :

- le mobilier (saut de zone, servante, distributeur...),**
- la cartérisation de machines,**
- les équipements spécifiques (chariot de stockage et de transport, cartésien...)**

La « force » du profilé est son adaptabilité dans chaque situation, quels que soient les critères :

- condition spécifique,**
- configuration des locaux,**
- ergonomie,**
- sécurité / sureté.**

Ce catalogue présente un aperçu de notre production.

Bien évidemment, nous concevons et réalisons également des produits sur mesure afin de répondre à vos exigences.

N'hésitez pas à nous consulter !

| Conseil d'expert

Retrouvez nos experts et tous nos services hellomoov' sur

hellomoov.com



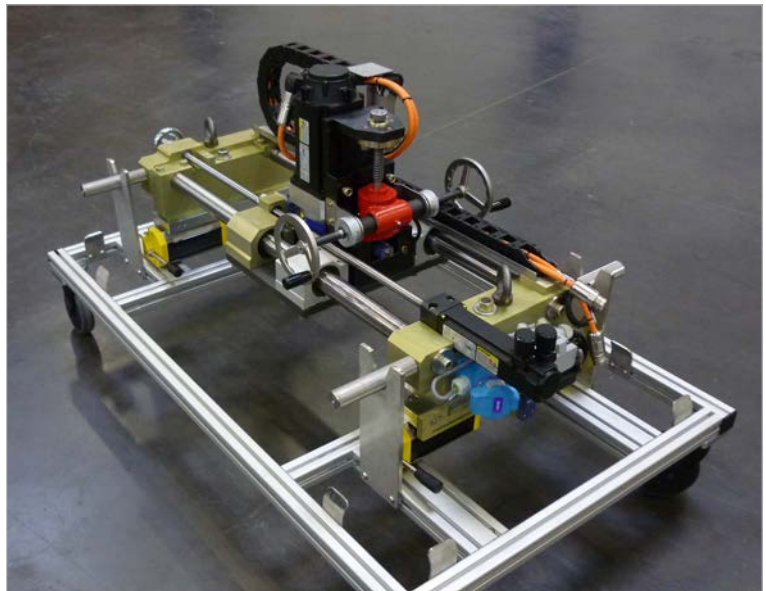

SOMMAIRE

- | **06** Sas de confinement
- | **18** Fixation rapide
- | **24** Mobilier
- | **32** Chariot
- | **36** Plateforme TPS
- | **40** Outillage spécifique
- | **44** L'écosystème hellomoov'

SAS DE CONFINEMENT

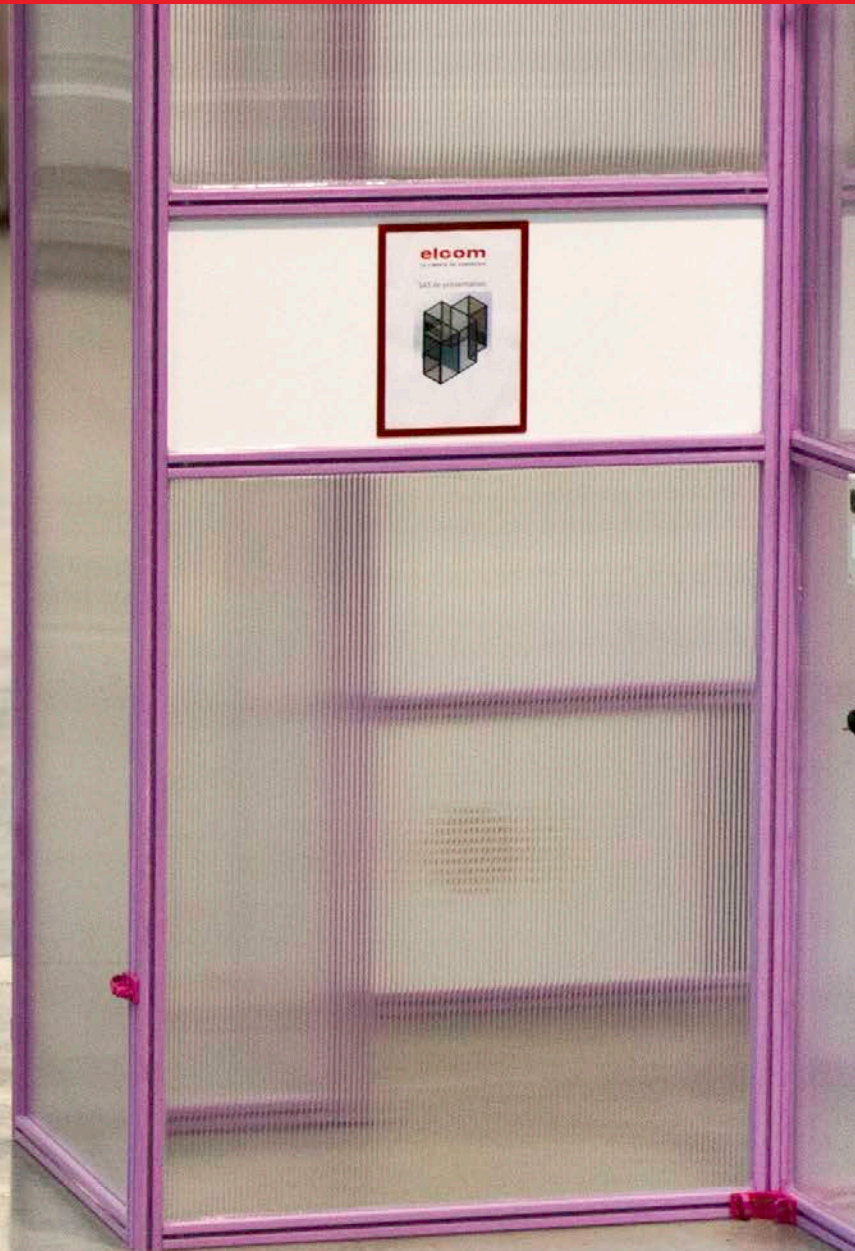

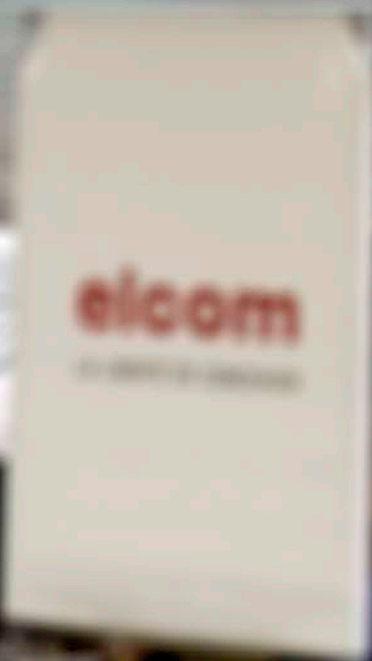
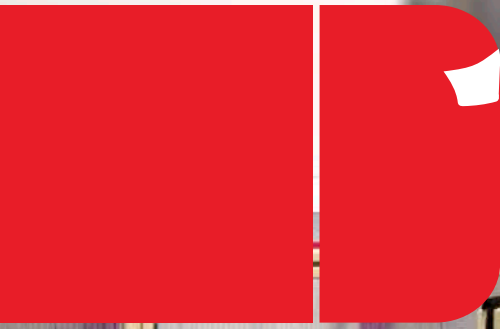



Les sas de confinement **helcom**

Elcom réalise des sas rigides de confinement, **standards ou sur mesure**, pour les démantèlements industriels, nucléaires, et d'amiante.

✓ Profilé aluminium

- Robuste
- Léger
- Contrainte de recyclage

Nous avons développé un nouveau profilé composite pour les applications du domaine nucléaire (sas de confinement nucléaire, mobiliers...)

✓ Profilé composite

- 100% recyclable, facilement décontaminable
- Couleur fuchsia adaptée à la gestion du risque FME

La composition de ce nouveau profilé en composite lui confère de hautes caractéristiques de résistance électrique, chimique et mécanique, dureté, rigidité et fatigue. Ce produit est protégé par **brevets**.

Les avantages de notre profilé



Plus léger
que l'acier



Matériau
inerte



100%
recyclable



Facilement
décontaminable



Classification feu
M1F1 selon NFP 92-501



Excellente
isolation électrique



Conditionnez **sans restriction** les éléments qui composent les enceintes de confinement. Notre nouveau profilé est, par sa composition, **100% recyclable** en fût dans différentes filières : cimenteries, matériaux composites...

Si'il fallait conditionner les déchets alu du sas ci-dessus, il faudrait 20 fûts de 250kg.



Avec le profilé composite, 3 fûts sont suffisants :



Nos sas standards sont réalisés par la mise en place de panneaux complets fabriqués et pré-montés en nos ateliers. Vous pouvez réceptionner le sas déjà monté en nos locaux. Chaque sas est modulable dans les deux directions par des panneaux de 0,5 ou 1 mètre de large. Le toit est autoportant, si la portée n'excède pas 4 mètres.

Dans le cas de sas supérieurs à 4 mètres, il est nécessaire d'installer des pieds pour soutenir l'effort du toit. Lorsque cette mise en place est empêchée par des contraintes de travaux ou d'encombrement du local, **nous consulter.**

| Dimensions d'un module

En standard

- Largeur de 0,5 ou 1 mètre
- Hauteur de 2 mètres

Sur mesure

Pour une dimension hors standard, nous consulter.

| Types de portes

En standard



À lanières

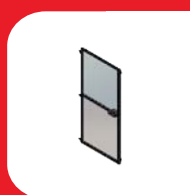

Battante simple



Traverse

Sur mesure



Coulissante, battante double



Option verrou



Option barre anti-panique

| Remplissages



8mm Polycarbonate alvéolaire 8mm



6mm Polycarbonate incolore 6mm



PVC expansé



Personnalisé (sur demande)

Les remplissages que nous utilisons sont classés **M1 Feu** a minima. Insérés en rainures des profilés, l'étanchéité de l'ensemble est assurée par un joint silicone PMUC (Produits et Matériaux Utilisés en Centrale) sur une face.

Livraison possible en kit



Elcom a développé une nouvelle technologie d'assemblage vous permettant de réaliser le montage par vos soins, directement sur site et en toute simplicité, avec une notice simple et détaillée. La mise en place de votre sas sera ainsi **10 fois plus rapide** par rapport à un montage classique.

| Confinement dynamique

En partenariat avec les meilleurs experts, elcom vous propose des solutions de confinement dynamique à associer à votre sas. La démarche de conception du confinement dynamique sera entièrement basée sur vos critères. Tous les scénarios sont envisageables :

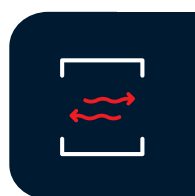

Transfert
d'air

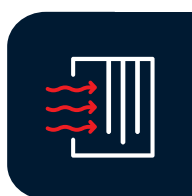

Filtration



Ventilation

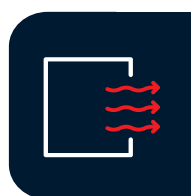

Extraction



Contrôle
de la
dépression

Votre sas sera réalisé à partir de sections qui correspondent à vos besoins. Selon vos contraintes (de dimensionnement, de dépression...), il est tout à fait possible d'augmenter la section du profilé si nécessaire : l'ensemble de notre gamme est compatible.

| Quelques exemples de réalisation

IRUP / ISTP Saint-Étienne

Sas en aluminium pour les formations RP.

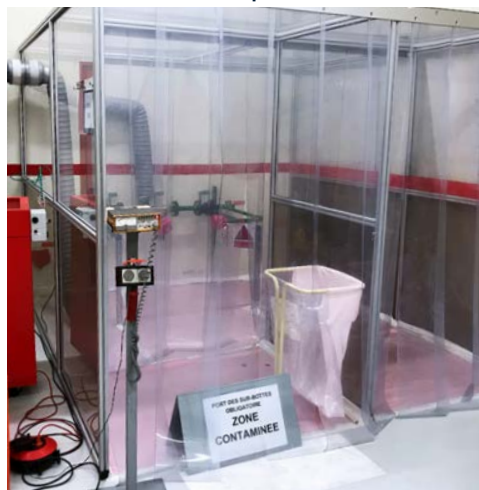

CNPE Cattenom

Sas composite en kit assemblé pour les arrêts de tranche.



Elcom Bourgoin-Jallieu

Test de mise en dépression d'un sas en composite.

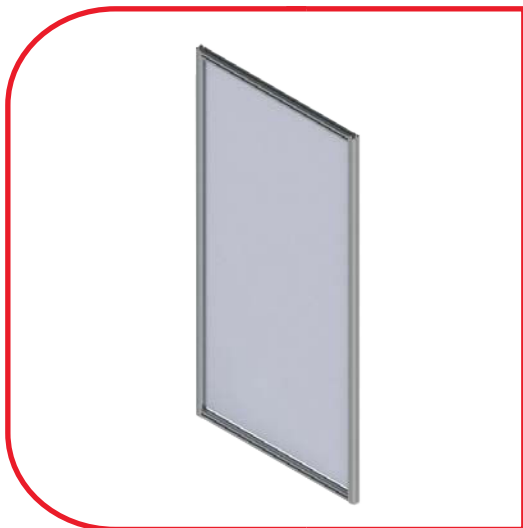

| Panneau translucide

Descriptif

Permet de réaliser la périphérie d'un sas tout en laissant entrer la lumière

Caractéristiques

PC alvéolaire ép. 8 mm.
Joint silicone PMUC 1 face

DÉSIGNATION	DIMENSIONS (H x I)	MATIÈRE
Panneau Translucide largeur 500	2000 x 500 mm	Composite
Panneau Translucide largeur 1000	2000 x 1000 mm	Composite
Panneau Translucide largeur 500	2000 x 500 mm	Aluminium
Panneau Translucide largeur 1000	2000 x 1000 mm	Aluminium

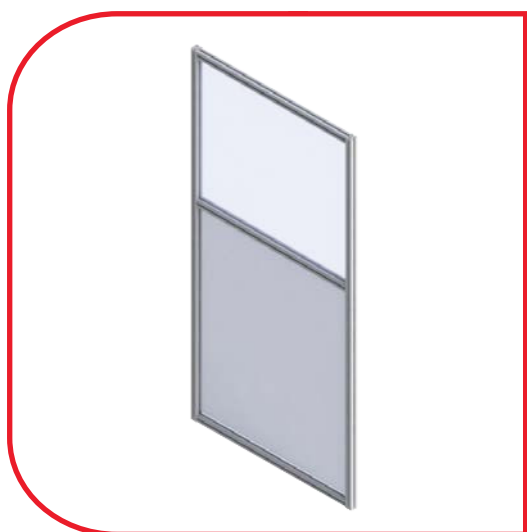

| Panneau de vision

Descriptif

Permet la vision à l'intérieur du sas sur une hauteur de 800 mm.

Caractéristiques

PC Incolore ép. 6 mm.
PC alvéolaire ép. 8 mm.
Joint silicone PMUC 1 face.

DÉSIGNATION	DIMENSIONS (H x I)	MATIÈRE
Panneau Vision largeur 500	2000 x 500 mm	Composite
Panneau Vision largeur 1000	2000 x 1000 mm	Composite
Panneau Vision largeur 500	2000 x 500 mm	Aluminium
Panneau Vision largeur 1000	2000 x 1000 mm	Aluminium

| Panneau mixte

Descriptif

Permet la personnalisation de la partie inférieure.

Caractéristiques

PC alvéolaire ép. 8 mm.

Joint silicone PMUC 1 face

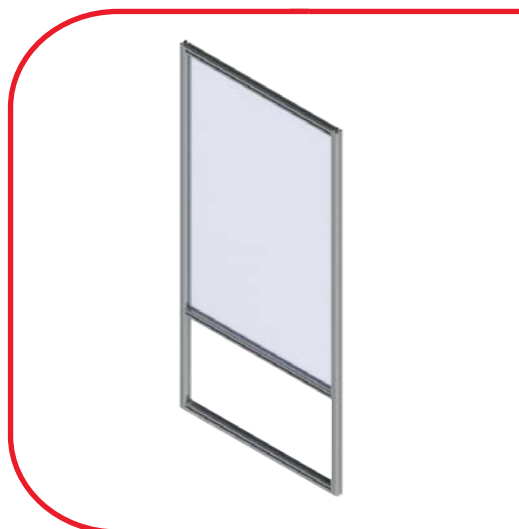

DÉSIGNATION	DIMENSIONS (H x I)	MATIÈRE
Panneau Mixte largeur 500	2000 x 500 mm	Composite
Panneau Mixte largeur 1000	2000 x 1000 mm	Composite
Panneau Mixte largeur 500	2000 x 500 mm	Aluminium
Panneau Mixte largeur 1000	2000 x 1000 mm	Aluminium

Personnalisez votre plaque inférieure **avec des dispositifs adaptés à vos besoins.**

Les options suivantes sont un aperçu non-exhaustif des assemblages possibles.



Raccord ZAG
(0170, 0300...)



Raccord
presse-étoupe



Raccord rapide
air respirable



Balai
passe-câbles

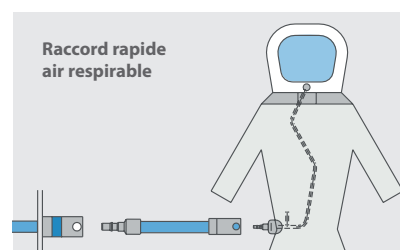

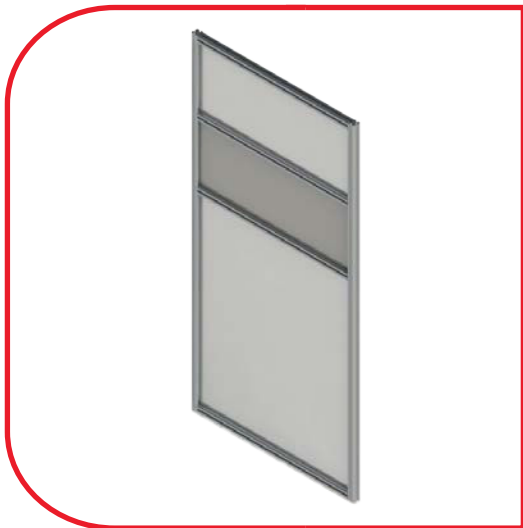

Panneau d'affichage

Descriptif

Permet l'écriture et l'affichage de signalisation, condition d'accès, cartographie...

Le tableau blanc est aimanté, permettant d'y apposer un porte-fiche magnétique A4

Caractéristiques

PC alvéolaire Ep 8.

Joint silicone PMUC 1 face

Tableau magnétique

DÉSIGNATION	DIMENSIONS (H x I)	MATIÈRE
Panneau Affichage largeur 500	2000 x 500 mm	Composite
Panneau Affichage largeur 1000	2000 x 1000 mm	Composite
Panneau Affichage largeur 500	2000 x 500 mm	Aluminium
Panneau Affichage largeur 1000	2000 x 1000 mm	Aluminium



Porte battante

Descriptif

Porte simple assurant l'étanchéité avec le sas, composée d'un encadrement en profilé, d'un panneau sur charnières avec poignée, et d'aimants.

Caractéristiques

Largeur de passage : 920mm.

PC incolore Ep 6 (partie supérieure)

PVC alvéolaire Ep8 (partie inférieure)

Joint silicone PMUC 1 face

DÉSIGNATION	DIMENSIONS (H x I)	MATIÈRE
Panneau battante	2000 x 1000 mm	Composite
Panneau battante	2000 x 1000 mm	Aluminium
SUR MESURE (nous consulter)		

Option verrou 

Option barre antipanique 

Également possible : double porte battante, porte coulissante... 

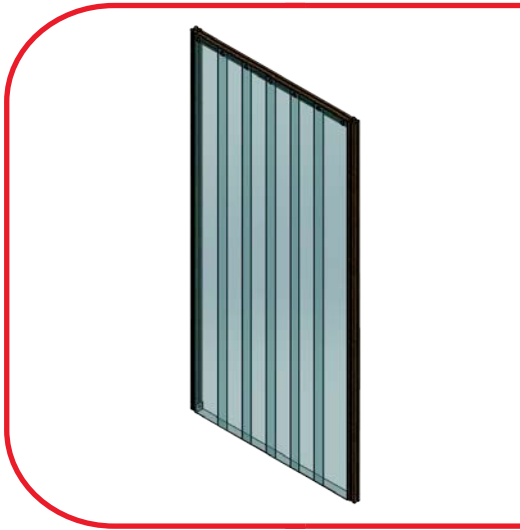

| Porte à lanières

Descriptif

Porte à lanières composée d'un encadrement en profilé, d'un support à lanières et d'une barre de seuil.

Caractéristiques

Largeur de passage 920mm

Lanières en PVC.

DÉSIGNATION	DIMENSIONS (H x l)	MATIÈRE
Porte à lanières	2000 x 1000 mm	Composite
Porte à lanières	2000 x 1000 mm	Aluminium

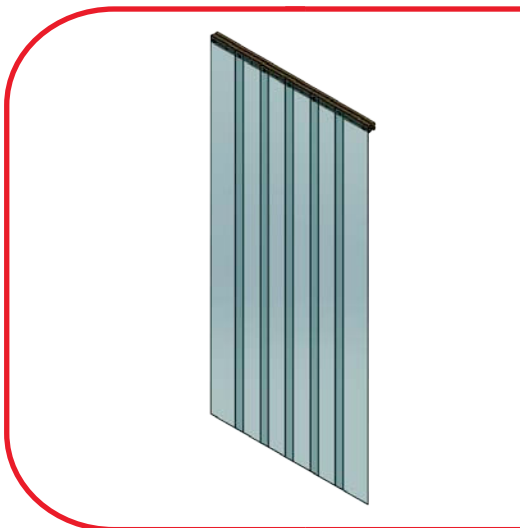

| Traverse à lanières

Descriptif

Traverse à lanières composée d'un profilé, d'un support lanières, de lanières PVC et de visserie.

Caractéristiques

Largeur de passage 960mm

Lanières en PVC.

DÉSIGNATION	DIMENSIONS (H x l)	MATIÈRE
Traverse à lanières	2000 x 1000 mm	Composite
Traverse à lanières	2000 x 1000 mm	Aluminium

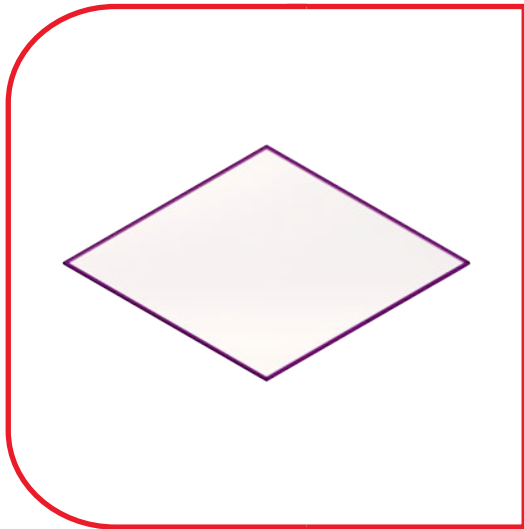

| Plaque de toit

Descriptif

Permet de toiter le sas tout en laissant entrer la lumière

Caractéristiques

PVC alvéolaire ép. 8 mm.

Joint RAL 4010 sur la périphérie.

DÉSIGNATION	DIMENSIONS (L x l)
Plaque de toit avec joint RAL 4010 490x490	490 x 490 mm
Plaque de toit avec joint RAL 4010 490x990	490 x 990 mm
Plaque de toit avec joint RAL 4010 490x1490	490 x 1490 mm
Plaque de toit avec joint RAL 4010 490x1990	490 x 1990 mm
Plaque de toit avec joint RAL 4010 990x990	990 x 990 mm
Plaque de toit avec joint RAL 4010 990x1490	990 x 1490 mm
Plaque de toit avec joint RAL 4010 990x1990	990 x 1990 mm

Nous avons **le format dont vous avez besoin.**

Voici de quoi vous repérer.

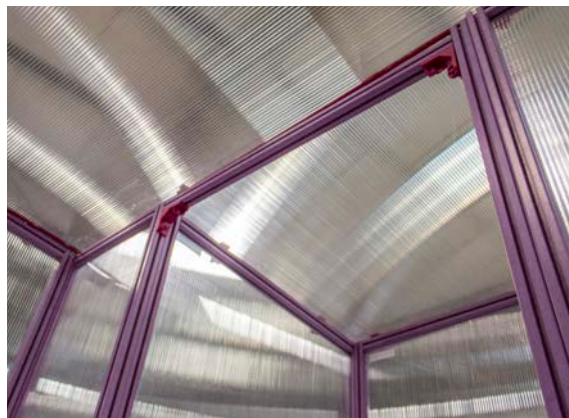
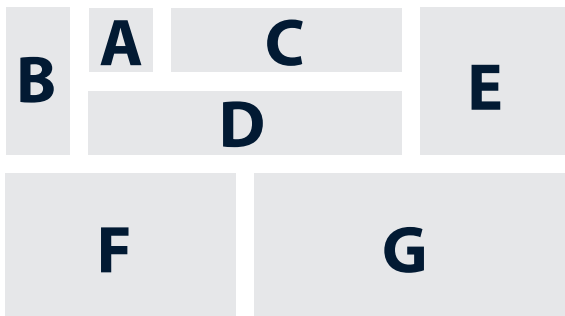

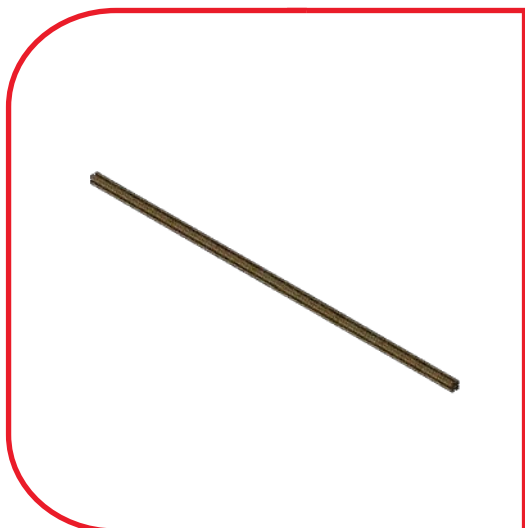

| Traverse

Descriptif

Permet de renforcer la structure des sas de grandes dimensions.

Caractéristiques

Profilé 40x40 composite ou aluminium.
7 longueurs disponibles.

DÉSIGNATION	DIMENSIONS (L x l)	MATIÈRE
Traverse 460	460 mm	Composite
Traverse 960	960 mm	Composite
Traverse 1960	1960 mm	Composite
Traverse 2460	2460 mm	Composite
Traverse 2960	2960 mm	Composite
Traverse 3460	3460 mm	Composite
Traverse Articulée 3960	3960 mm	Composite
Traverse 460	460 mm	Aluminium
Traverse 960	960 mm	Aluminium
Traverse 1960	1960 mm	Aluminium
Traverse 2460	2460 mm	Aluminium
Traverse 2960	2960 mm	Aluminium
Traverse 3460	3460 mm	Aluminium
Traverse Articulée 3960	3960 mm	Aluminium

FIXATION RAPIDE



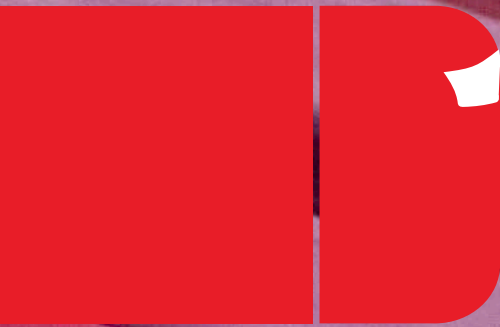

Fixation rapide

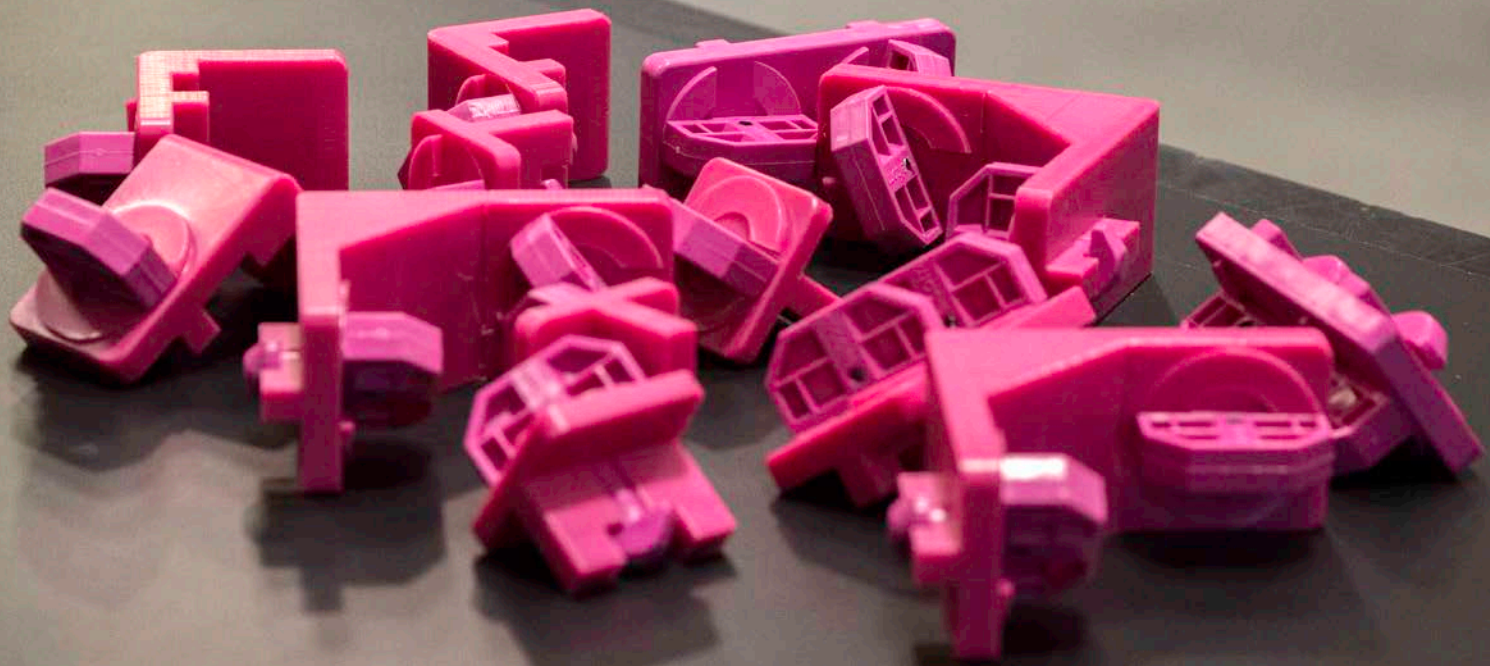

Fixations rapides h'elcom : assembler devient un jeu d'enfant



Montage
très rapide



Montage
sans outil



Imperdabilité
des constituants
de chaque objet



Matériel
léger



Solution standard
et modulaire
facile à reconfigurer



Couleur fuschia
pour la gestion
du risque FME

Les fixations rapides ont été développées pour répondre à l'une de vos problématiques majeures : les temps d'expositions des travailleurs en milieu irradiant. **Utilisables sur les profilés aluminium et composite**, elles répondent à toutes vos exigences.

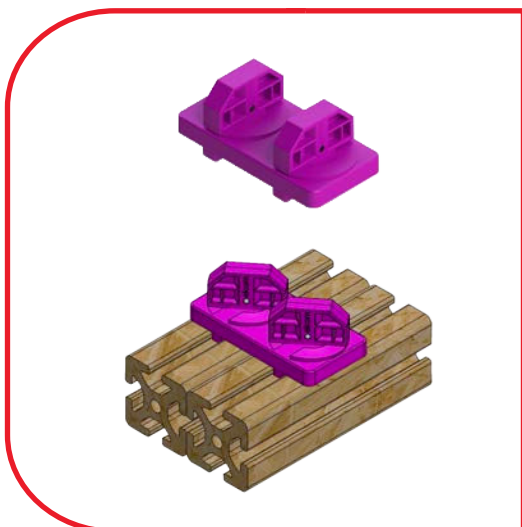

| Bride de fixation double parallèle

Descriptif

Permet l'assemblage de deux panneaux entre eux.

Caractéristiques

Couleur RAL 4010.

DÉSIGNATION

Fixation double parallèle

MATIÈRE

PA 6-6

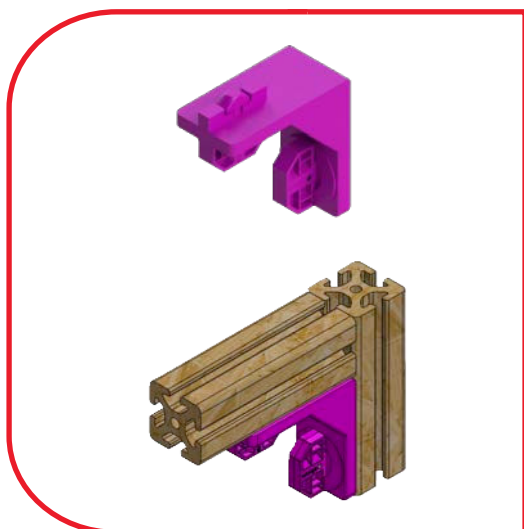

| Équerre universelle

Descriptif

Permet l'assemblage des traverses ou renforts divers.

Caractéristiques

Couleur RAL 4010.

DÉSIGNATION

Fixation Équerre universelle

MATIÈRE

PA6 GF20

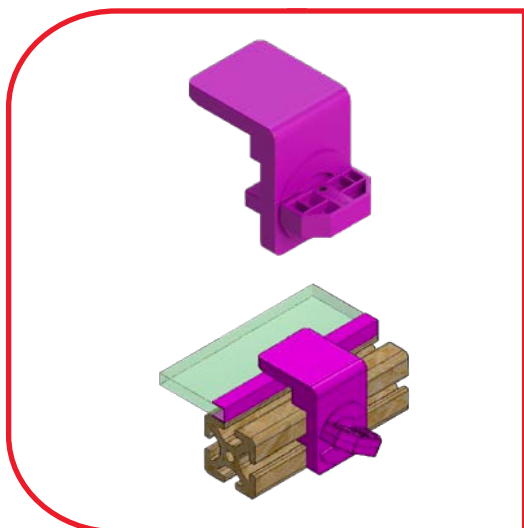

| Bride équerre de toit

Descriptif

Permet de maintenir une plaque de toit (épaisseur jusqu'à 10 mm) sur la périphérie du sas.

Caractéristiques

Couleur RAL 4010.

DÉSIGNATION	MATIÈRE
Fixation Équerre de toit	PEHD 500

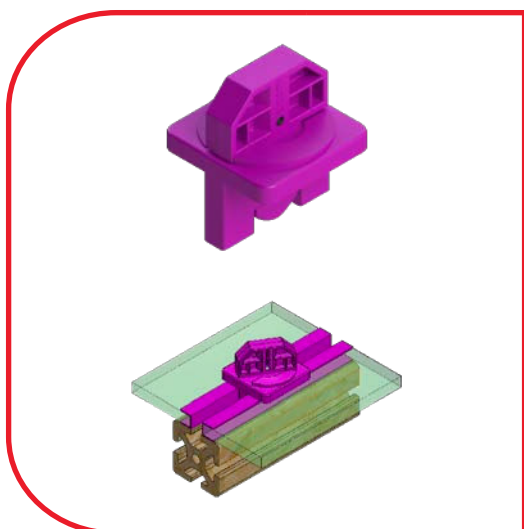

| Bride simple de toit

Descriptif

Permet de maintenir deux plaques de toit en partie supérieure du sas.

Caractéristiques

Couleur RAL 4010.

DÉSIGNATION	MATIÈRE
Fixation Simple de toit	PEHD 500

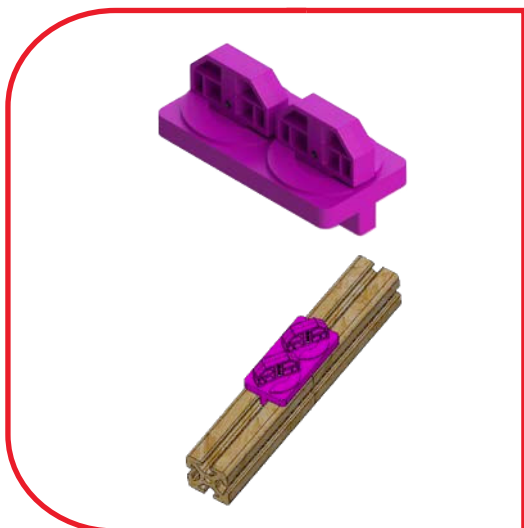

| Bride de fixation axiale

Descriptif

Permet de réaliser le prolongement du profilé.

Caractéristiques

Couleur RAL 4010.

DÉSIGNATION	MATIÈRE
Fixation Axiale	PEHD 500



| Bride support accessoires

Descriptif

Permet d'intégrer un profilé 40x40 ligne 6, un support tablette numérique ou tout autre accessoire compatible avec le format de vissage.

Caractéristiques

Couleur RAL 4010.

DÉSIGNATION	MATIÈRE
Fixation Simple de toit	PEHD 500

MOBILIER





com
E DE CONCEVOIR

m
NCEVOIR



Le mobilier

h'elcom

Conçu pour répondre aux exigences du secteur nucléaire, le mobilier modulaire h'elcom repose sur l'agencement de profilés en aluminium avec ou sans face lisse, pour des solutions modulables, desgin et innovantes. De plus, **nous adaptons nos produits en fonction de vos containtes :**

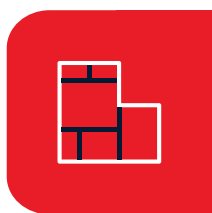

Configuration
des locaux

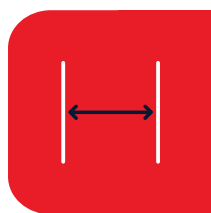

Encombrement
de passage



Ergonomie et confort
de l'utilisateur

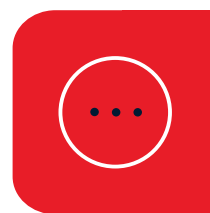

Conditions
spécifiques

Conseil d'expert

Consultez-nous pour des solutions **sur-mesure !**





Banc

Descriptif

Permet l'assise du personnel lors des phases d'habillage. Conception sur mesure pour répondre au mieux à votre besoin.

Variantes

Longueur et largeur sur mesure possibles. Avec ou sans dossier.

DÉSIGNATION	DIMENSIONS (LxIxH)	MATIÈRE
Banc Simple avec embouts	1000 x 350 x 450 mm	Aluminium

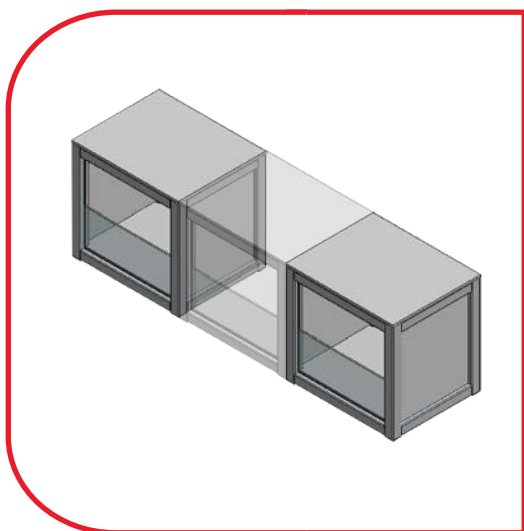

Banc servante

Descriptif

Banc de 1 à 3 cases permettant de mettre à disposition du personnel des consommables à revêtir tout en restant assis.

Pieds

Sans (embout caoutchouc), pieds réglables ou roulettes.

DÉSIGNATION	DIMENSIONS (LxIxH)	MATIÈRE
Banc 1 case avec embouts	490 x 400 x 460 mm	Aluminium
Banc 1 case avec pieds	490 x 400 x 506 mm	Aluminium
Banc 1 case avec roulettes	490 x 400 x 563 mm	Aluminium
Banc 2 cases avec embouts	940 x 400 x 460 mm	Aluminium
Banc 2 cases avec pieds	940 x 400 x 506 mm	Aluminium
Banc 2 cases avec roulettes	940 x 400 x 563 mm	Aluminium
Banc 3 cases avec embouts	1390 x 400 x 460 mm	Aluminium
Banc 3 cases avec pieds	1390 x 400 x 506 mm	Aluminium
Banc 3 cases avec roulettes	1390 x 400 x 536 mm	Aluminium

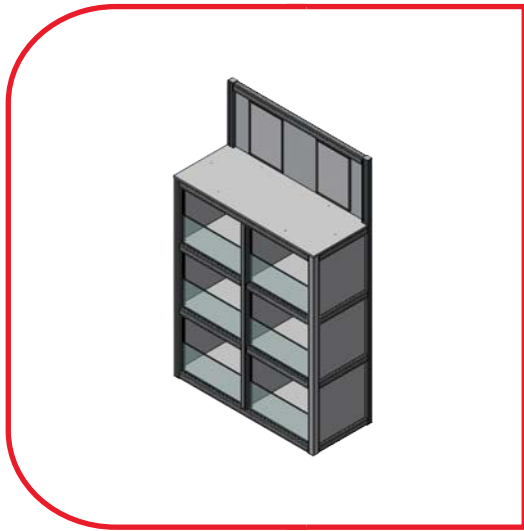

| Servante

Descriptif

Permet la mise à disposition des consommables pour divers chantiers ou de poser des objets le temps de se revêtir.







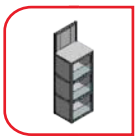
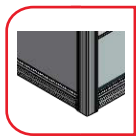
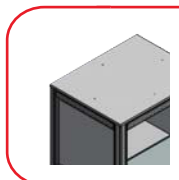

Caractéristiques

Multiples formats disponibles pour répondre au mieux à votre besoin.

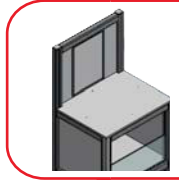
DÉSIGNATION	DIMENSIONS (L x l x H)	MATIÈRE
Servante 3 cases 1 colonne avec embouts Accès face avant	490 x 400 x 1164 mm	Aluminium
Servante 3 cases 1 colonne avec embouts Accès à droite	490 x 400 x 1164 mm	Aluminium
Servante 3 cases 1 colonne avec embouts Accès à gauche	490 x 400 x 1164 mm	Aluminium
Servante 3 cases 1 colonne avec pieds Accès face avant	490 x 400 x 1210 mm	Aluminium
Servante 3 cases 1 colonne avec pieds Accès à droite	490 x 400 x 1210 mm	Aluminium
Servante 3 cases 1 colonne avec pieds Accès à gauche	490 x 400 x 1210 mm	Aluminium
Servante 3 cases 1 colonne avec roulettes Accès face avant	490 x 400 x 1267 mm	Aluminium
Servante 3 cases 1 colonne avec roulettes Accès à droite	490 x 400 x 1267 mm	Aluminium
Servante 3 cases 1 colonne avec roulettes Accès à gauche	490 x 400 x 1267 mm	Aluminium
Servante 6 cases 2 colonnes avec embouts	940 x 400 x 1164 mm	Aluminium
Servante 6 cases 2 colonnes avec pieds	940 x 400 x 1210 mm	Aluminium
Servante 6 cases 2 colonnes avec roulettes	940 x 400 x 1267 mm	Aluminium
Servante 9 cases 3 colonnes avec embouts	1390 x 400 x 1164 mm	Aluminium
Servante 9 cases 3 colonnes avec pieds	1390 x 400 x 1210 mm	Aluminium
Servante 9 cases 3 colonnes avec roulettes	1390 x 400 x 1267 mm	Aluminium

DÉSIGNATION	DIMENSIONS (L x l x H)	MATIÈRE
Servante affichage 3 cases 1 colonne avec embouts Accès face avant	490 x 400 x 1534 mm	Aluminium
Servante affichage 3 cases 1 colonne avec embouts Accès à droite	490 x 400 x 1534 mm	Aluminium
Servante affichage 3 cases 1 colonne avec embouts Accès à gauche	490 x 400 x 1534 mm	Aluminium
Servante affichage 3 cases 1 colonne avec pieds Accès face avant	490 x 400 x 1580 mm	Aluminium
Servante affichage 3 cases 1 colonne avec pieds Accès à droite	490 x 400 x 1580 mm	Aluminium
Servante affichage 3 cases 1 colonne avec pieds Accès à gauche	490 x 400 x 1580 mm	Aluminium
Servante affichage 3 cases 1 colonne avec roulettes Accès face avant	490 x 400 x 1637 mm	Aluminium
Servante affichage 3 cases 1 colonne avec roulettes Accès à droite	490 x 400 x 1637 mm	Aluminium
Servante affichage 3 cases 1 colonne avec roulettes Accès à gauche	490 x 400 x 1637 mm	Aluminium
Servante affichage 6 cases 2 colonnes avec embouts	940 x 400 x 1534 mm	Aluminium
Servante affichage 6 cases 2 colonnes avec pieds	940 x 400 x 1580 mm	Aluminium
Servante affichage 6 cases 2 colonnes avec roulettes	940 x 400 x 1637 mm	Aluminium
Servante affichage 9 cases 3 colonnes avec embouts	1390 x 400 x 1534 mm	Aluminium
Servante affichage 9 cases 3 colonnes avec pieds	1390 x 400 x 1580 mm	Aluminium
Servante affichage 9 cases 3 colonnes avec roulettes	1390 x 400 x 1637 mm	Aluminium

Trouvez et composez votre servante en **fonction de votre besoin :**

Formats	Pieds	Affichage
1 x 3 	Sans 	Sans 
2 x 3 	Réglable 	Avec 
3 x 3 	Roulettes 	
	Gauche 	
	Centre 	
	Droit 	

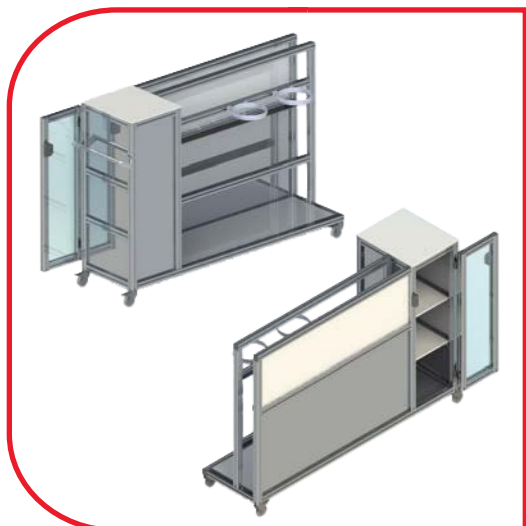

| Servante multifonction

Descriptif

Servante avec support poubelle, colone, avec étagères fermées (verrouillable de série), rack de rangement pour panneau fixe, tableau blanc et roulettes

Accessoires complémentaires

Panneau fixe avec pied pliable (x1 / x2).

Saut de zone (x1 / x2).

Porte-fiche magnétique.

DÉSIGNATION	DIMENSIONS (L x l x H)	MATIÈRE
SUR MESURE (nous consulter)		

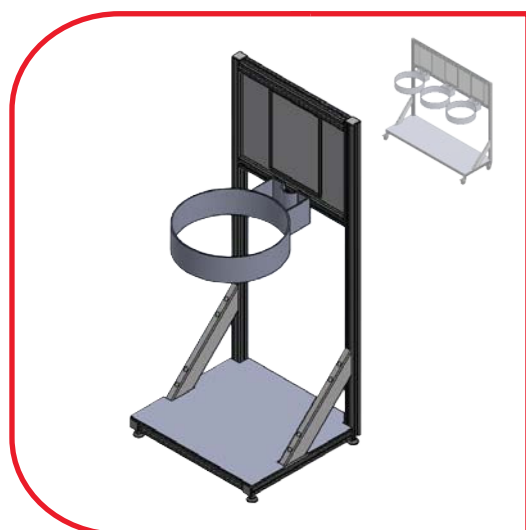

| Support poubelle

Descriptif

Poubelle disposant d'un tableau inscriptible et magnétique permettant d'afficher des informations diverses (porte-fiches A4 fournis).

Variantes

Simple, double ou triple.

Pieds ou roulettes avec freins (au choix).

DÉSIGNATION	DIMENSIONS (L x l x H)	MATIÈRE
Support poubelle avec affichage sur pieds 1 support	545 x 490 x 1240 mm	Aluminium
Support poubelle avec affichage sur roulettes 1 support	545 x 490 x 1317 mm	Aluminium
Support poubelle avec affichage sur pieds 2 supports	955 x 490 x 1240 mm	Aluminium
Support poubelle avec affichage sur roulettes 2 supports	955 x 490 x 1317 mm	Aluminium
Support poubelle avec affichage sur pieds 3 supports	1410 x 490 x 1240 mm	Aluminium
Support poubelle avec affichage sur roulettes 3 supports	1410 x 490 x 1317 mm	Aluminium

Produits réalisés sur mesure



| Saut de zone

Descriptif

Permet de matérialiser une frontière entre deux zones de propreté radiologique différentes avec un affichage spécifique. Légers et empilables, ils sont idéals pour le transport et le rangement.

Caractéristiques

Affichage adhésif personnalisable sur 2 faces. PVC expansé blanc ou inox (au choix).

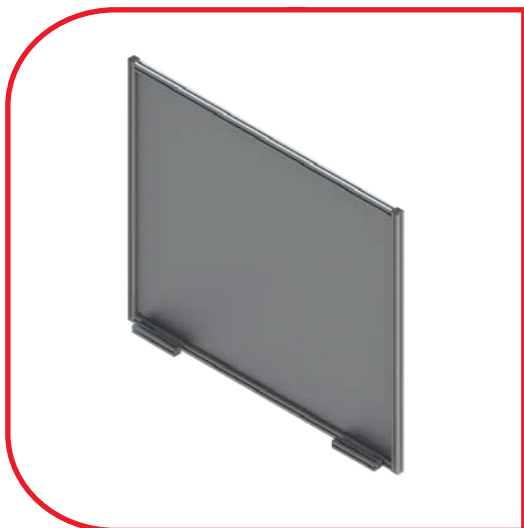

| Panneau fixe

Descriptif

Protège ou délimite une zone.

Caractéristiques

Remplissage personnalisable sur demande. Profilé aluminium ou composite. Pied fixe ou pliable.

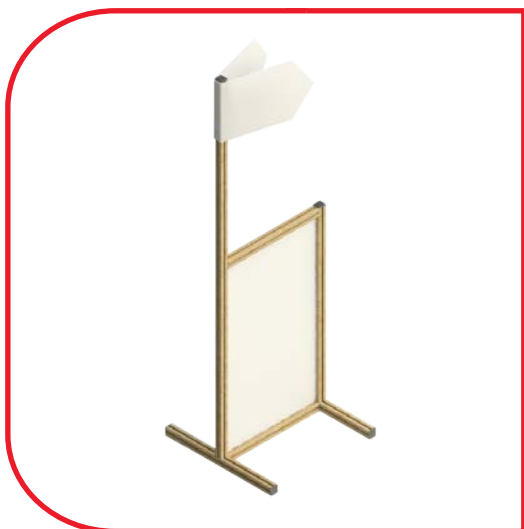

| Panneau d'orientation

Descriptif

Permet le fléchage de différents chantiers ou localisation au sein d'un bâtiment.

Caractéristiques

Vinyle adhésif personnalisable. PVC expansé blanc. Roulettes en option.

CHARIOT



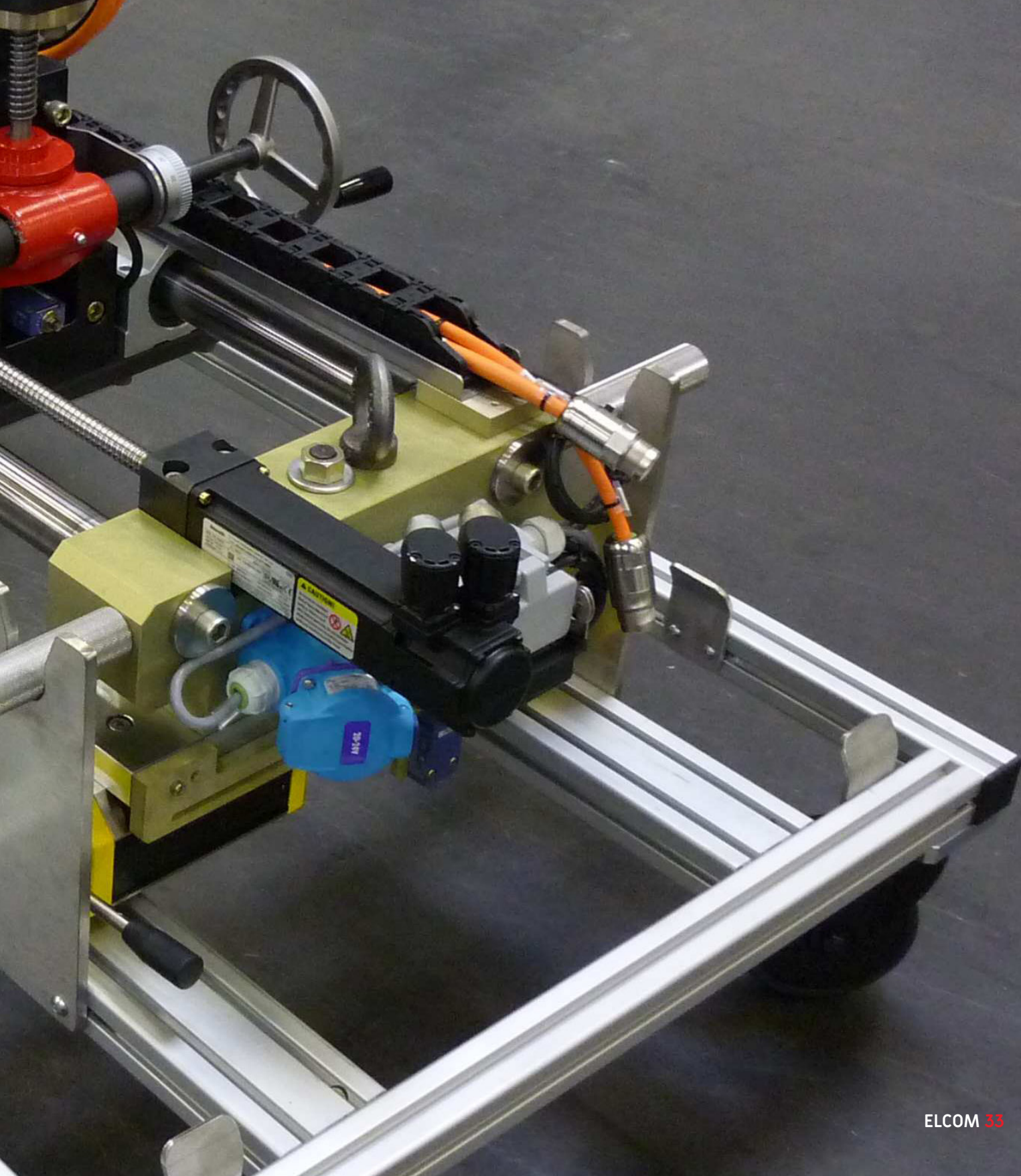



Le chariot



| Chariot de stockage

Descriptif

Chariot de stockage pour tout équipement.

Caractéristiques

Montage en profilés 80 x 40 et 40 x 40.
Remplissage en tôle acier peinte.

Conçus pour répondre à vos besoins **les plus extrêmes.**



Système d'arrimage
pour camion plateau.



Transportable par
hélicoptère.

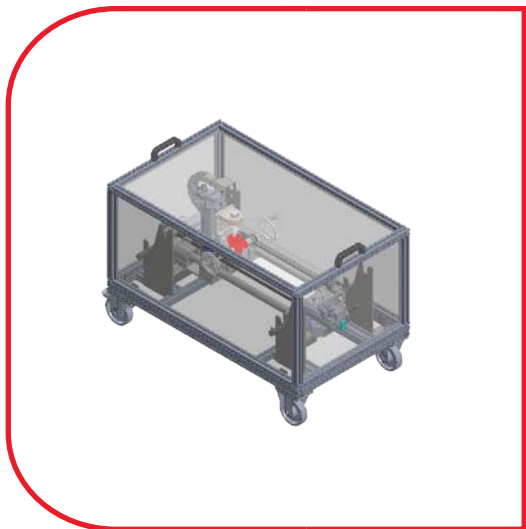
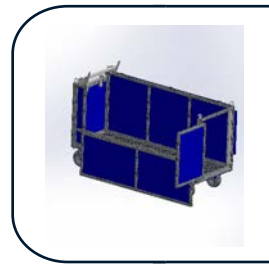
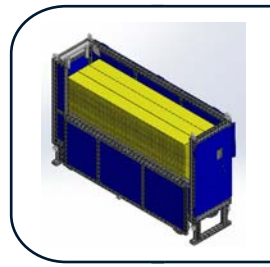
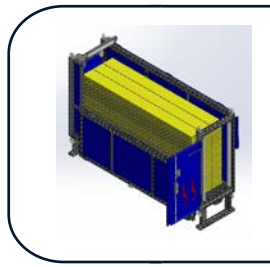

| Chariot de protection et de transport

Descriptif

Chariot de protection et de transport pour tout équipement.

Caractéristiques

Profilé aluminium 40 x 40.

Cartérisation en PC incolore.

2 roulettes-frein pivotantes et 2 roulettes fixes
2 poignées.



| Chariot de transport de skid

Descriptif

Chariot de transport de skid pour tout équipement. Ouverture latérale avec protection à la nère PVC pour laisser l'accès au branchement des skids.

Caractéristiques

Profilé aluminium 40 x 40.

Cartérisation en PC incolores.

4 roulettes-frein pivotantes.

Bac de rétention d'eau.

PLATEFORME TPS





| Plateforme TPS

Monter, démonter ou modifier votre sas devient un jeu d'enfant

Qu'il s'agisse d'une grande plateforme d'une plateforme de montage périphérique ou d'un simple niveau de maintenance, **la ligne TPS permet de créer des zones de travail à la hauteur souhaitée.**

La ligne TPS étant compatible avec le système de construction modulaire MB elcom, notre offre comprend toute la gamme d'équipement, y compris les clôtures, les portes, les profils et les éléments de liaison au sol, **pour assurer une sécurité optimale aux usagers.** Entièrement démontable, modifiable et agrandissable, elle peut être assemblée sans outil électrique et sans permis feu.



| Les atouts d'une plateforme TPS h'elcom

La sécurité de série

Des composants qui répondent à toutes les normes et exigences professionnelles, pour construire très simplement des installations sécurisées.



Peu de composants différents

Un système basé sur une poignée de composants faciles à réutiliser. Une construction légère pour réduire la consommation de matières premières.

Entièrement compatible

Utilisant la rainure 8 du MB Elcom, tous les équipements (clôtures, portes, équipements de machine...) sont donc utilisables pour des installations d'un seul tenant.



Personnalisable

Quatre angles de pente différents et des profilés de longueur variable pour s'adapter à l'espace disponible, à la hauteur de travail ou au poids à supporter.

Surfaces optimisées

Des éléments pour réduire les risques de blessure, des profilés anodisés qui protègent des rayures et la corrosion, et la possibilité de créer des surfaces fermées (anti-saleté).



Montage facile

Des fixations modulables à visser sur les profilés, rendant caduques toute soudure ou coupe en onglet. Les escaliers restent facilement extensibles et modifiables.

OUTILLAGE SPÉCIFIQUE

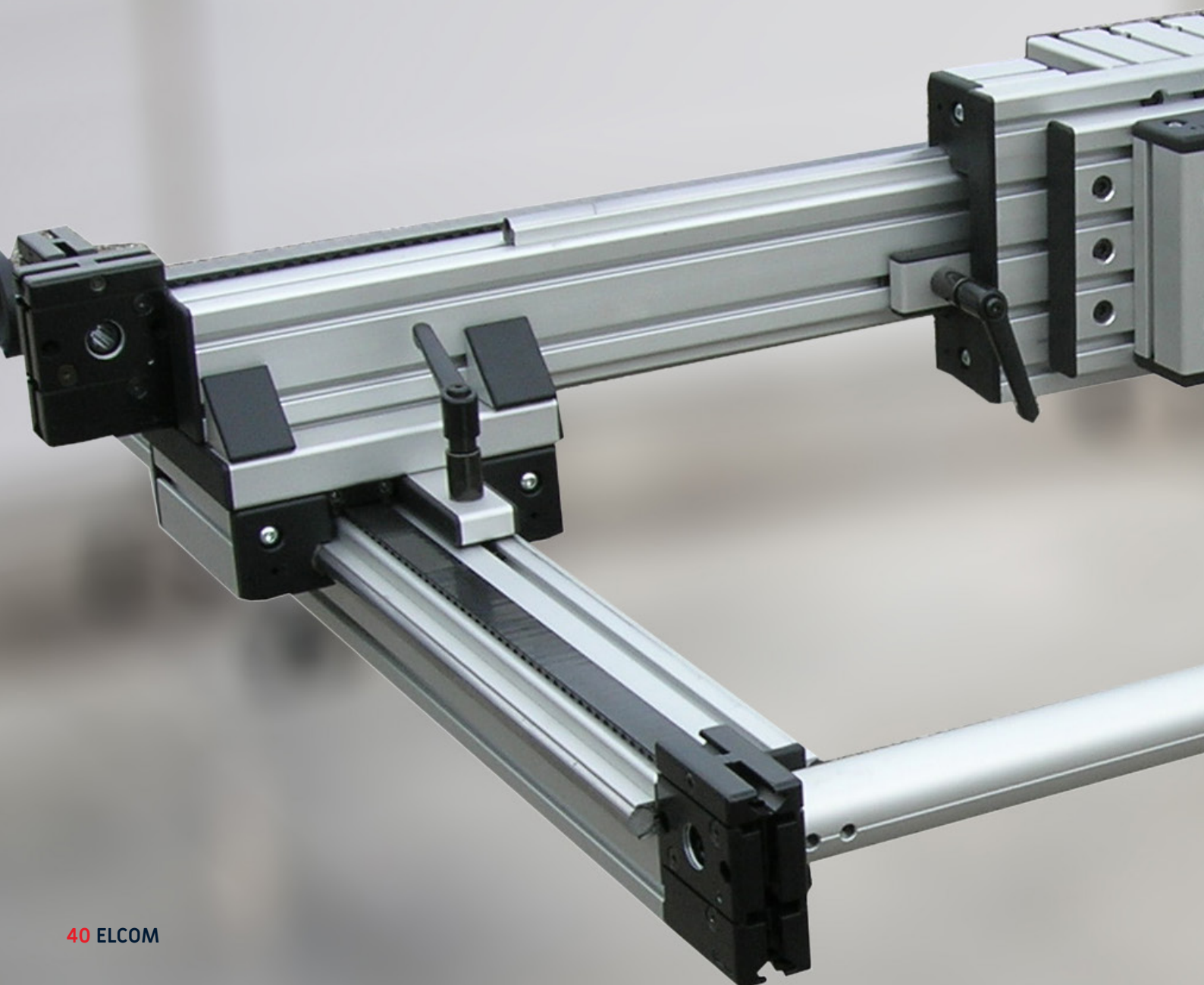

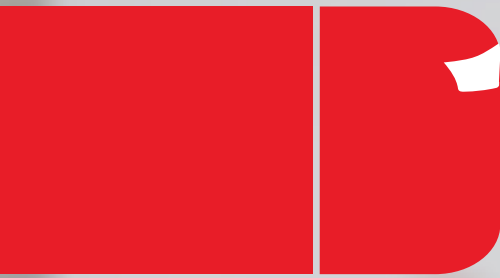

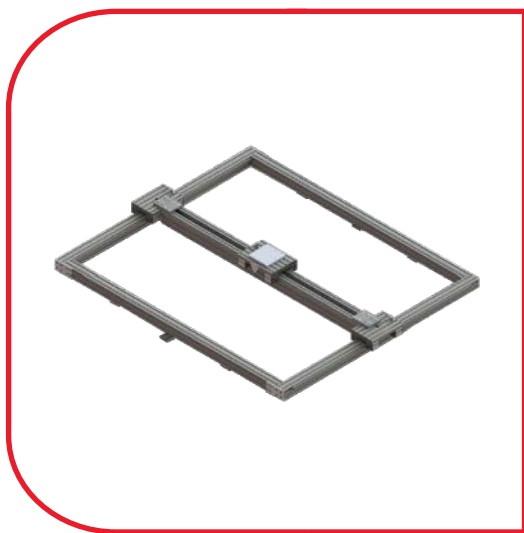

| Cartésien

Descriptif

Cartésien avec 2 guidages linéaires pour la translation de la traverse en X (blocage du mouvement par doigt d'indexage) et un guidage linéaire pour la translation du chariot en Y.

Caractéristiques

Profilé aluminium 80 x 80.
2 poignées.

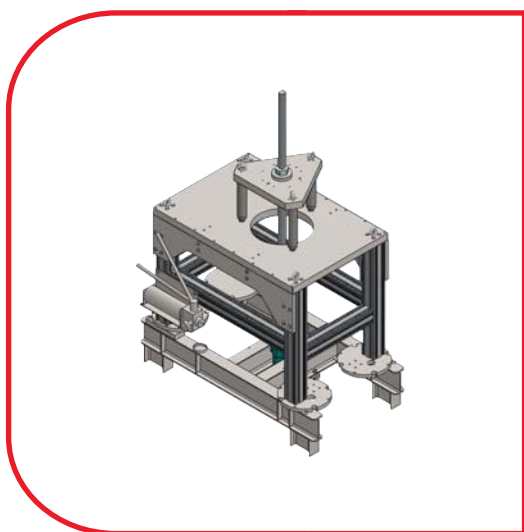

| Châssis

Descriptif

Ensemble de châssis de démantèlement.

Caractéristiques

Profilé aluminium 120 x 80 lourd.
Calcul de RDM (résistance des matériaux).
Essais et validation des calculs par des tests suivis par un organisme agréé.



| Enrouleur DDG

Descriptif

Enrouleur de doigts-de-gant de 4m de diamètre. Cet outillage permet l'enroulement des DDG AREVA pour répondre à des contraintes de stockage et de livraison. La partie supérieure peut effectuer une rotation de 360° par rapport à son embase.

Caractéristiques

Embase en profilé 80 x 80.

Dispositif d'enroulement en profilé 80 x 40.

Cône d'enroulement en PA6G pour ne pas marquer les tubes.



| Étuve mobile

Descriptif

Étuve mobile avec passage de fourches pour chariot élévateur et isolation double-peau de 100 mm.



Encombrement
2050x1320x1250mm



Température
maximum 250°C



Poids à vide
600 kg



Charge
maximum 600 kg



Puissance de chauffe
8 kW



Roulettes pivotantes
avec freins

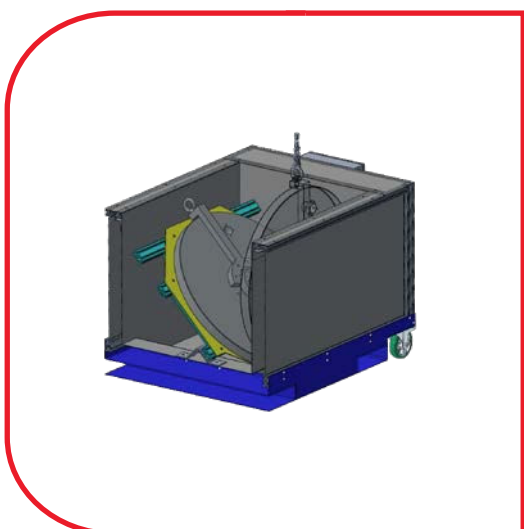

UN ÉCOSYSTÈME ORGANIQUE AVEC :

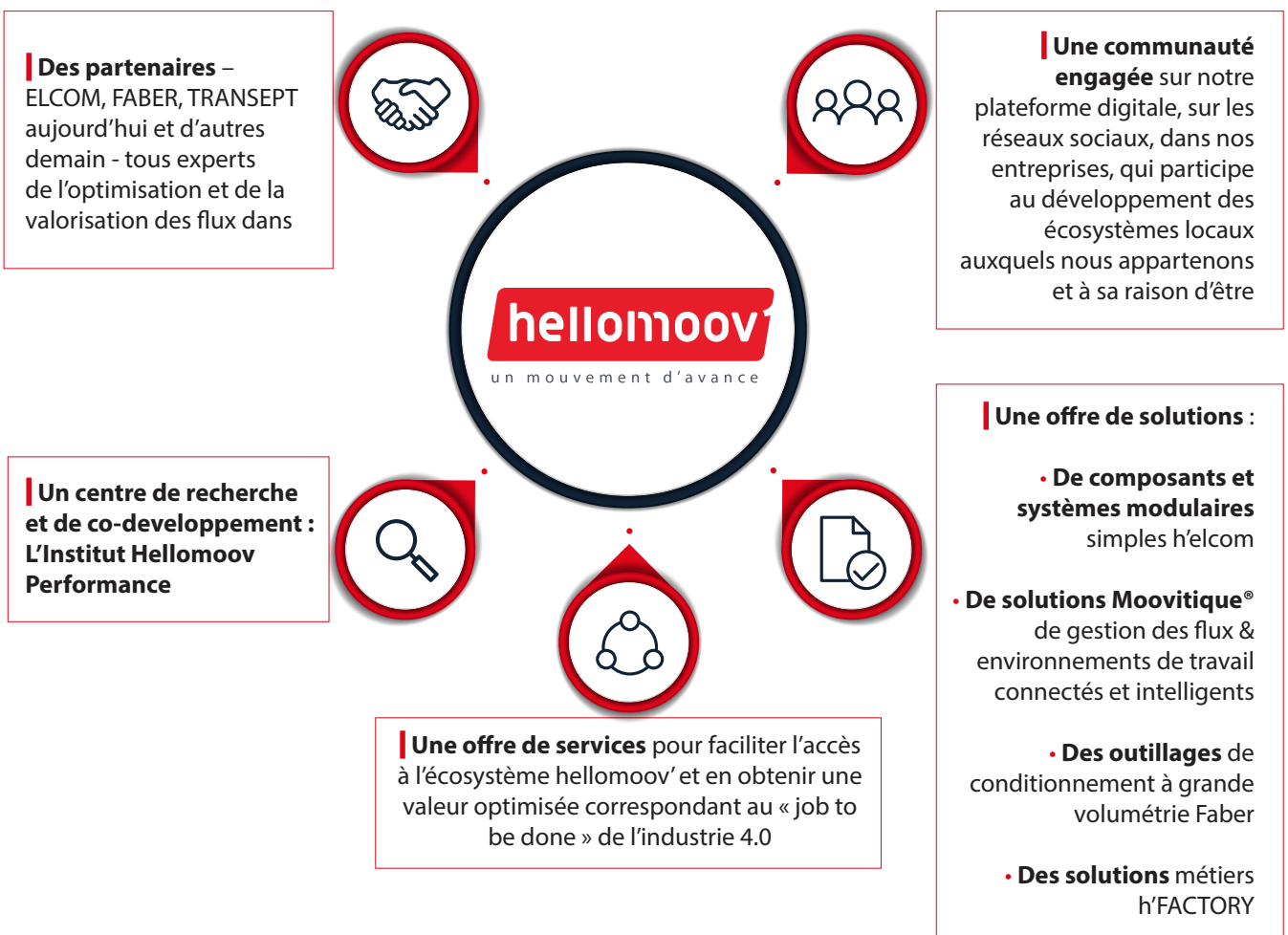



| Une installation facile

Nous montons directement vos éléments au sein de vos ateliers, peu importe votre situation géographique, **nos techniciens se déplacent dans vos locaux** afin de mettre en place votre installation.

Pas besoin de mobiliser vos collaborateurs, **nous nous occupons de la conception à la mise en service de votre installation.**

Notre équipe vous assiste dans le montage et la mise au point de vos nouveaux équipements.



| Assistance

Un expert hellomoov' se rend sur votre site afin de vous **assister dans la définition de vos besoins** et vous **guider dans vos investissements**. Sur place, en dialoguant avec lui, **vous serez en mesure d'identifier les solutions les plus adaptées à la configuration de vos ateliers et aux spécificités de vos métiers**. Une étude complète vous est remise.



| Personnalisé

Au delà de l'efficacité et de la performance des unités de production, hellomoov' propose d'**habiller vos postes de travail et divers équipements aux couleurs de votre entreprise**. Le bien être au travail, c'est aussi un design d'environnement agréable, vivant et valorisant pour vos collaborateurs et vos visiteurs. Charte d'identité visuelle, logos et univers coloriel donnent de la vie et de la personnalité à vos ateliers.



| Une aide précieuse

Dans le cadre de son engagement citoyen, hellomoov' met à **disposition des startups et des jeunes PEI du matériel reconditionné à tarifs très préférentiels**. Un coaching opérationnel offre un transfert d'expérience aux jeunes entrepreneurs.

helcom

smart made easy



ELCOM

1 rue Isaac Asimov
ZAC La Maladière
38300 Bourgoin-Jallieu
elcom38@hellomoov.com
www.elcom.fr

8 avenue Louis Blériot
ZAC des Epineaux
95740 Frépillon
elcom95@hellomoov.com

P.A. du Bois David
85300 Challans
elcom85@hellomoov.com

FABER

Rue Henri Dunant
Zone Industrielle
08140 Bazeilles
faber@hellomoov.com
www.faber.fr

H'FACTORY

36 rue Isaac Asimov
ZAC La Maladière
38300 Bourgoin-Jallieu
hfactory@hellomoov.com
www.h-factory.fr



Rejoignez la
communauté
Hellomoov

09 74 19 40 58
hello@hellomoov.com
hellomoov.com